

組織再編のお知らせ

名古屋銀行（頭取 中村 昌弘）は、平成 27 年 4 月 1 日付で本部組織を再編しますので、下記のとおりお知らせいたします。

記

1. 再編実施日

平成 27 年 4 月 1 日（水）

2. 再編の目的

- ・BPR（業務プロセス再構築）を通じた営業力強化に努め、本部機能を強化し、営業体制を再構築していくため。
- ・お客さまのニーズに的確かつ迅速な対応をするため、本部組織を 12 部から 10 部にし、よりコンパクトな組織を構築。

3. 再編の主な概要

(1) 営業本部の新設

4つの営業部門の統括機能として「営業本部」を新設します。

- ・「営業本部」内に、法個人を通してすべての営業戦略の立案を行う「営業企画部（新設）」、法人を切り口に機能を集約した「法人営業部（新設）」、個人を切り口に業務を集約した「個人営業部」、非対面チャネルにおける個人のお客さまの利便性向上に取り組む「ネットワーク営業部」を配置し、構成します。
- ・お客さまの声を真摯に捉え、よりお客さま満足度を高めるために、「お客さま相談室」を「営業企画部」に配置します。
- ・法人戦略、個人戦略を一体として営業推進を行います。

(2) 内部統制部の新設

コーポレートガバナンスを更に強化するため「内部統制部」を新設します。

- ・当部内に、各リスクを計量、分析、管理する「リスク管理グループ」、法務・コンプライアンスを統括する「法務・コンプライアンスグループ」を配置し、構成します。

(3) 経営企画部の新設

「総合企画部」と「人事部」を統合し「経営企画部」を新設します。

- ・経営企画と人事企画を統合し、環境の変化に即応した経営戦略、人事戦略の一体化を目指します。

4. 添付資料

新旧組織図

以 上

<添付資料>

(旧組織図)

12部1所3室40G 5センター1プラザ

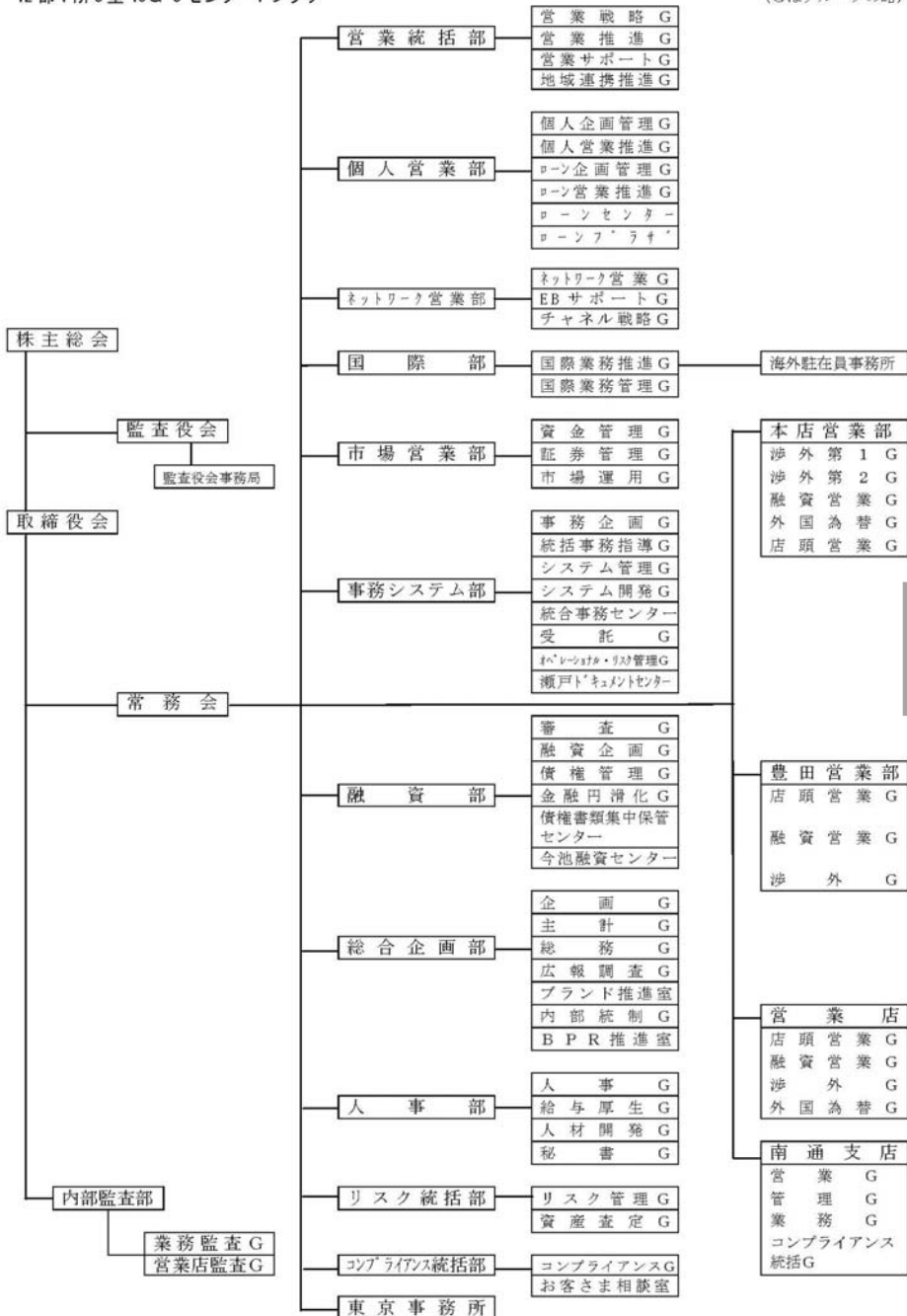

(新組織図)

1本部10部1所4室31G 3センター2プラザ

(Gはグループの略)

